

Руководство по эксплуатации и монтажу

Проводной пульт управления YR-E17

СОДЕРЖАНИЕ

Компоненты и функции	1
Эксплуатация.....	8
Схема подключения, монтаж.....	33

- Перед тем, как приступить к использованию пульта управления, внимательно изучите данное руководство.
- Сохраняйте данное руководство для последующих обращений к нему.

Компоненты и функции

Дисплей пульта

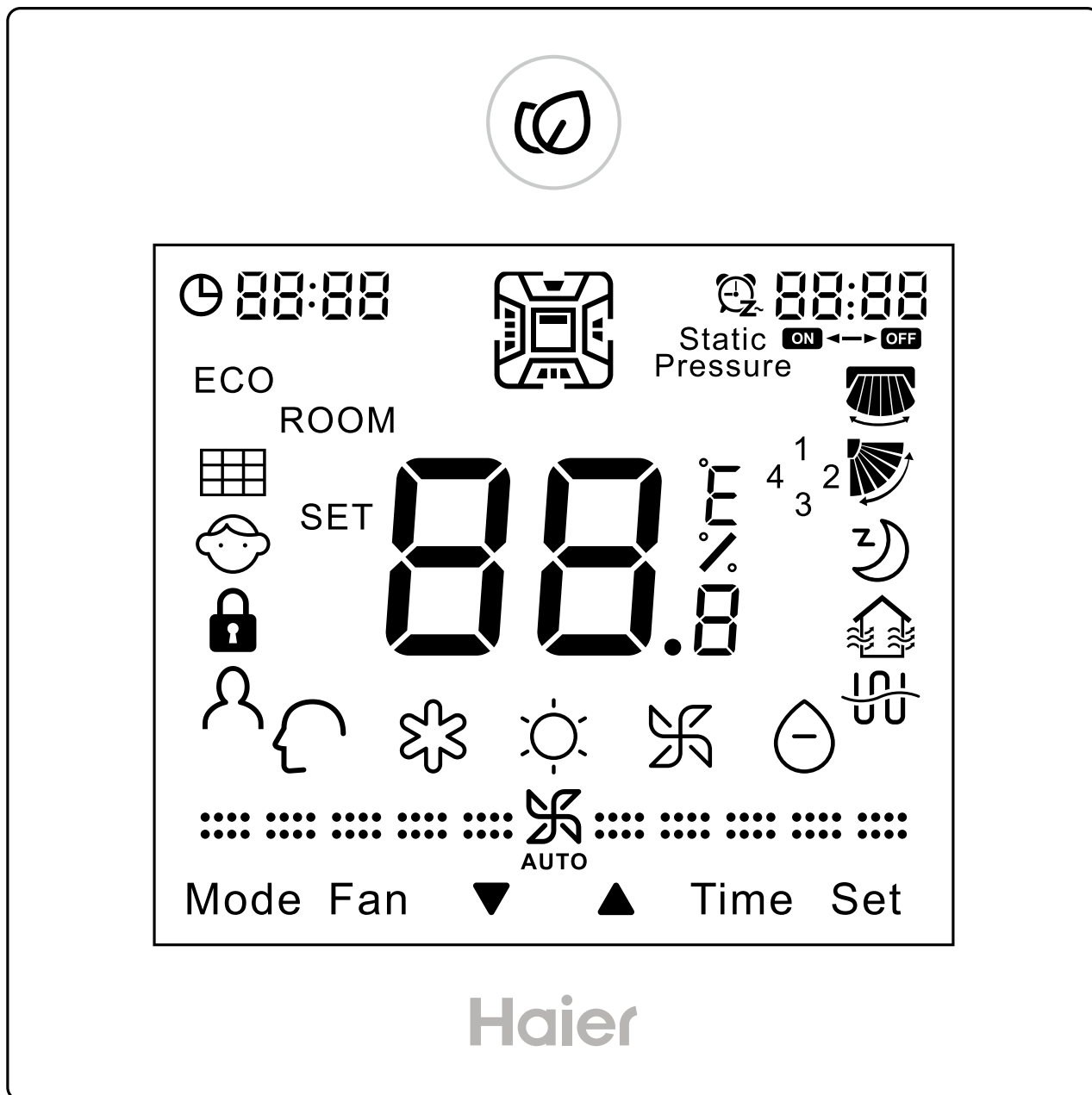

Компоненты и функции

Сенсорные клавиши



Клавиша ON/OFF (Включения/Выключения)



Настройка температуры, времени, таймера, Ночного режима, температурной компенсации и Энергосберегающего режима..
Запрос детализации параметров и неисправности.

Активизация и отмена действия функций.

Точность регулирования температуры 0,5°C. Если не задействован Энергосберегающий режим, диапазон регулирования температурной уставки - от 16°C до 30°C. Если же Энергосберегающий режим задан, то нижний температурный предел для Охлаждения/Осушения и верхний температурный предел для Обогрева определяются настройкой контроллера. По умолчанию температурная уставка для режима Охлаждения/Осушения 23°C, а для режима Обогрева 26°C.

Примечание:

- Если Dip-переключатель SW2 установлен в позицию «On», на дисплее пульта отображается температура воздуха в помещении даже при отключении кондиционера. После подачи питания, а также при переходе к заданию рабочего режима и настройке температурной уставки на дисплее будет мигать текстовая иконка SET, а температурная уставка будет отображаться статично. Через 3 сек. на дисплее статично станет отображаться действующая температура в помещении и текстовая иконка ROOM. В Энергосберегающем режиме и при температурной компенсации шаг регулирования температурной уставки 1°C.

Компоненты и функции

- При использовании агрегатов с подачей свежего воздуха температурная уставка не регулируется. При отсутствии установки Central/Lock (Централизованное управление/Блокировка режима) фиксированная уставка для режима Охлаждения равна 18°C, а для режима Обогрева 22°C. В статусе нормальной работы клавиши Вверх/Вниз отображаться не будут, однако они будут отображаться и действовать в интерфейсах программирования таймера, выбора функции, журнала ошибок и неисправностей, детализации параметров, адресации, настройки Ночного режима и т.п.
- Если Dip-переключатель SW2 установлен в позицию «On», на дисплее пульта отображается температура воздуха в помещении даже при отключении кондиционера. После подачи питания, а также при переходе к другому рабочему режиму и настройке температурной уставки на дисплее будет мигать текстовая иконка SET, а температурная уставка будет отображаться статично. Через 3 сек. на дисплее статично станет отображаться действующая температура в помещении и текстовая иконка ROOM.



Установка времени по 24-часовой шкале. Однократным нажатием клавиши ▼ осуществляется уменьшение значения на 1 минуту. При удерживании этой клавиши в течение 1 сек сначала значение уменьшается на 2 минуты, а затем при удерживании клавиши в течение 5 сек - на 10 минут. Далее значение времени будет продолжать уменьшаться на 10 минут через каждые 10 сек. Увеличение времени осуществляется таким же образом, но клавишей ▲. Нажмите клавишу SET для подтверждения выбранного времени. В противном случае через 10 сек. выполняется автоматический возврат к предыдущему статусу.

Компоненты и функции

Mode

Клавиша выбора рабочего режима. Подробную информацию см. в инструкциях по выбору рабочего режима.





Примечание: для блоков с подачей свежего воздуха по умолчанию используется 3 рабочих режима, которые при нажатии клавиши будут переключаться в цикличной последовательности: Охлаждение → Обогрев → Вентиляция → Охлаждение

Fan

Клавиша выбора скорости вентилятора в следующей повторяющейся последовательности:

⋮ ⋮  ⋮ ⋮ (Низкая) → ⋮ ⋮ ⋮  ⋮ ⋮ ⋮ (Средняя)
→ ⋮ ⋮ ⋮ ⋮  ⋮ ⋮ ⋮ ⋮ (Высокая) → Автоматич. выбор →

При автоматическом выборе (режим Auto) скорость вентилятора будет переключаться следующим образом:

⋮ ⋮  ⋮ ⋮ → ⋮ ⋮ ⋮  ⋮ ⋮ ⋮ →
⋮ ⋮  AUTO → ⋮ ⋮ ⋮  AUTO → ⋮ ⋮ ⋮  AUTO ⋮ ⋮

В режиме вентиляции автоматический выбор скорости не выполняется. При выборе скорости иконка вентилятора мигает, а после установки скорости начинает отображаться статично.

Примечание: при использовании блоков с подачей свежего воздуха скорость вентилятора будет переключаться автоматически. Если нажать клавишу FAN, то начнет мигать иконка вентилятора и буквы FFFF в правом верхнем поле дисплея, подсказывая, что скорость вентилятора невозможно регулировать. Через 3 сек. дисплей перейдет в статичное состояние. Скорость вентилятора в блоках с подачей свежего воздуха регулируется автоматически платой управления блока, поэтому на проводном пульте всегда будет отображаться автоматический выбор скорости.

Компоненты и функции

Time

Клавиша задания программы таймера.

Timer ON (Вкл. по таймеру), Timer OFF (Выкл. по таймеру), Timer ON/OFF (Вкл./Выкл. по таймеру).

Set

Клавиша выбора функций

1. После нажатия клавиши Set нажмите клавишу ▼ для выбора функций в последовательности:

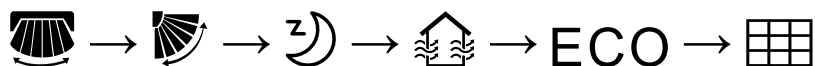

2. После нажатия клавиши Set нажмите клавишу ▲ для выбора функций в последовательности:



3. Для подтверждения выбора нажмите опять клавишу Set. Если функция уже задана, то нажатие клавиши Set приведет к ее отмене.

Примечание: Функция Лево-правостороннего свинга (качания шторок)  может быть активной только при соответствующей установке Dip-переключателя.











Иконка фильтра  отображается на дисплее только в том случае, если фильтр нуждается в чистке.

Компоненты и функции

Иконки

	Время. Установка/Запрос параметра. Ошибка дисплея. Выбор рабочего режима.
	Вкл./Выкл. по таймеру. Ночной режим. Установка/Запрос параметра. Ошибка дисплея.
	Дисплей комнатной (ROOM)/ заданной (SET) температуры и влажности. Точность регулирования температуры 0,5°C, поэтому, например, при температуре 25°C на дисплее будет отображаться значение 25,0°C, а не 25°C. Дисплей влажности является зарезервированной функцией.
	Энергосбережение. Иконка высвечивается только в том случае, если задана функция режима Энергосбережения.
	Необходимость очистки фильтра.
	Блокировка доступа для детей. Эта иконка отображается, если задана функция блокировки доступа для детей.
	Блокировка пульта/Централизованное управление
	Датчик движения (зарезервированная функция)
	Лево-правостороннее качание шторок (горизонтальный свинг). Иконка отображается только при установке режима Свинга.
	Качание воздухораспределительных шторок вверх-вниз (вертикальный свинг). Иконка отображается только при установке режима Свинга.

Компоненты и функции

	Ночной режим. Иконка отображается, если задана функция Ночного режима. Оставшееся время действия Ночного режима указывается в поле 88:88 <small>OFF</small>
	Вентиляция с рекуперацией тепла. Иконка отображается, если задан режим вентиляции с рекуперацией тепла.
	Электрообогрев. Иконка отображается, если на проводном DC-пульте задан режим обогрева электрокалорифером.
	Интеллектуальный режим
	Режим Охлаждения
	Режим Обогрева
	Режим Вентиляции
	Режим Осушения
⋯ ⋯ ⋯  ⋯ ⋯ ⋯	Низкая скорость вентилятора
⋯ ⋯ ⋯  ⋯ ⋯ ⋯ ⋯	Средняя скорость вентилятора
⋯ ⋯ ⋯ ⋯  ⋯ ⋯ ⋯ ⋯	Высокая скорость вентилятора
Если скорость вентилятора установлена на автоматический выбор, она будет меняться в следующем порядке: Низкая → Средняя → Высокая → Низкая. Одновременно будет высвечиваться иконка AUTO.	

Эксплуатация

Dip-переключатели на плате внутреннего блока

Dip-переключатель	Позиция	Функция	По умолчанию
Sw1	On	Ведомый/Slave проводной пульт	Off
	Off	Ведущий/Master проводной пульт	
Sw2	On	Дисплей комнатной температуры активен	Off
	Off	Дисплей комнатной температуры выключен	
Sw3	On	Комнатная температура по показаниям датчика внутреннего блока (сигнал с платы управления блока)	Off
	Off	Комнатная температура по показаниям датчика пульта управления	
Sw4	On	Энергонезависимая память неактивна	Off
	Off	Энергонезависимая память активна	
Sw5	On	Температурная шкала по Фаренгейту	Off
	Off	Температурная шкала по Цельсию	
Sw6	On	Зарезервированная функция	Off
	Off	Зарезервированная функция	
Sw7	On	Модель с горизонтальным (влево-вправо) и вертикальным (вверх-вниз) свингом	Off
	Off	Модель только с вертикальным свингом	
Sw8	On	Блок с подачей свежего воздуха	Off
	Off	Стандартный блок (без подачи свеж. возд.)	

Эксплуатация

Отличие функций Ведущего/Master и Ведомого/Slave проводных пультов

Сравниваемый параметр	Ведущий/Master - пульт	Ведомый/Slave - пульт
Функции	Доступны все функции	<ol style="list-style-type: none">1. Вкл/Выкл., выбор рабочего режима, скорости вентилятора, температурная уставка, режим Свинга, Энергосберегающий режим, вентиляция с рекуперацией, установка времени, сохранение экрана, блокировка доступа для детей.2. Сброс иконки необходимости чистки фильтра.3. Просмотр детализации параметров и журнала неисправностей.

Инициализация

(1) После подачи питания или сброса параметров пульта управления начинается процесс инициализации. Последовательность отображения на дисплее следующая: **88:88** (в левом верхнем углу) → **88:88** (в правом верхнем углу) → **88.8** → **88:88** (в левом верхнем углу). Зеленый светоиндикатор будет мигать до тех пор, пока процесс инициализации не закончится.

Эксплуатация

(2) Если после включения питания нормальный обмен данными между пультом и платой управления внутреннего блока не устанавливается, процесс инициализации заканчивается через 4 минуты. После этого ошибку коммуникации можно проверить функцией запроса неисправности.

Функция сохранения экрана (Ждущий режим)

(1) Для установки времени включения функции сохранения экрана, когда пульт находится в статусе Off (Выкл.), но не в статусе сохранения экрана, нажмите одновременно клавиши «Time» и ▼, удерживая их в течение 5 сек. Время включения будет отображаться статично в правом верхнем углу дисплея после 88:. Чтобы выбрать нужное значение, используйте клавиши «Вверх» и «Вниз». Подтвердите выбор, нажав клавишу «Set».

(2) Время включения сохранения экрана может быть 0сек (подсветка экрана всегда включена), 15сек, 30сек, 60сек. По умолчанию значение 15сек. Если этот параметр задается не в первый раз, то на дисплей выводится последнее заданное значение.

(3) Если в процессе настройки времени для включения сохранения экрана нажать клавишу ON/OFF, сохранится то значение, которое было установлено до настройки. Также произойдет включение внутреннего блока.



Примечание:

При управлении блоком с подачей свежего воздуха на дисплее пульта в главном его интерфейсе клавиши «Вверх»▲ и «Вниз»▼ отображаться не будут. Для настройки функции сохранения экрана нажмите сначала клавишу «Time». После этого на дисплее начнут отображаться клавиши «Вверх» и «Вниз», а затем одновременно нажмите клавиши «Time» и «Вниз». При этом выполнится переход в интерфейс настройки функции сохранения экрана.

Эксплуатация

Установка реального времени

(1) Для отображения времени используется 24-часовая шкала.

(2) Для входа в интерфейс установки времени нажмите клавишу «Time» и удерживайте ее 5 сек. При первичном включении пульта на дисплее пульта отображается  12:00. Если включение не первичное, на дисплее отображается время, сохраненное в памяти контроллера. Мигание иконки времени  и значения минут на дисплее пульта означает, что значение времени можно на данном этапе регулировать. Используйте клавиши «Вверх»  и «Вниз»  для установки минут. При этом иконка времени будет мигать, а значения минут оставаться статичными. Нажмите клавишу «Time» для перехода к выбору значения часов, используя клавиши «Вверх»  и «Вниз» . При настройке значения часов иконка времени будет мигать, а значения часов оставаться статичными. Когда после окончания выбора и иконка времени и значения часов будут мигать, нажмите клавишу «Set» для подтверждения окончания настройки времени. После этого и иконка времени и значение времени станут отображаться на дисплее статично.

Эксплуатация

(3) При настройке времени однократное нажатие клавиши «Вниз» ▼ уменьшает значение на 1 минуту/1 час. При однократном нажатии клавиши «Вверх» ▲ значение времени увеличивается на 1 минуту/1 час. Удерживанием клавиш ▼ и ▲ можно ускорить настройку. При удерживании клавиши в течение 1 сек значение времени изменяется на 2 единицы, а затем при удерживании клавиши в течение 5 сек - на 10 единиц. При удерживании клавиши 10 сек значение времени будет изменяться на 10 минут через каждые 10 сек.

(4) Если в интерфейсе настройки времени не производить никаких действий в течение 10 сек., автоматически происходит выход из этого интерфейса и возврат к предыдущему статусу.

(5) Для выхода из интерфейса настройки времени и одновременного включения/выключения нажмите клавишу ON/OFF.

(6) Если задана программа таймера или Ночной режим, настройку реального времени выполнять нельзя. При нажатии клавиши «Time» и удерживании ее в течение 5 сек на дисплее пульта будут мигать иконка и значение времени, указывая, что настройка времени невозможна.

Программирование таймера

(1) Режимы работы по таймеру: Timer ON (Включение по таймеру), Timer OFF (Выключение по таймеру), Timer ON/OFF (Включение/Выключение по таймеру).

(2) Уставки таймера по умолчанию:

Timer ON (Включение по таймеру)  8:00

Timer OFF (Выключение по таймеру)  12:00

(3) Точность настройки времени для программы таймера: 1 минута.

Эксплуатация

Время по таймеру базируется на установке реального времени. Процедура настройки времени для программы таймера такая же, как и для настройки реального времени.

(4) Индикация на дисплее: иконка в правом верхнем углу.

(5) Реагирование на клавишу  Вкл./Выкл.: нажатие клавиши Вкл./Выкл. не влияет на действие программы таймера. В статусе OFF (Выключено) клавиша «Time» является активной.

(6) Программирование режимов таймера:

Timer ON (Включение по таймеру):

Нажмите клавишу «Time». При первичной настройке таймера на дисплее отобразится  8:00 .

Если программа таймера уже задавалась, то на дисплее будет отображаться предыдущая настройка времени.

Поле значения часов и поле «ON» будут мигать.

Для настройки значения времени включения (ON) используйте клавиши ▼ и ▲. Однократным нажатием выполняется увеличение/уменьшение значения на 1 час. При удерживании клавиши инкремент изменения времени можно увеличить. Нажмите клавишу «Time» еще раз, после чего на дисплее будут мигать поле «ON» и поле значения минут. Нажмите клавишу «Set» для подтверждения установленного времени включения по таймеру. После этого заданное время и поле «ON» станут отображаться на дисплее статично. Если в интерфейсе настройки таймера не производить никаких действий в течение 10 сек., автоматически происходит возврат к предыдущей заданной программе таймера.

Timer OFF (Выключение по таймеру):



Нажмите клавишу «Time». При первичной настройке таймера на дисплее отобразится  8:00 .

Эксплуатация



(Если программа таймера уже задавалась, то на дисплее будет отображаться предыдущая настройка времени включения.) Поле значения часов и поле «ON» будут мигать. Нажмите клавишу «Time» еще раз. Начнут мигать поле значения минут и поле «ON». Нажмите клавишу «Time» еще раз. При первичной настройке таймера на дисплее отобразится  12:00. (Если программа таймера уже задавалась, то на дисплее будет

отображаться предыдущая настройка времени выключения.) Поле значения часов и поле «OFF» будут мигать. Для настройки значения времени выключения (OFF) используйте клавиши ▼ и ▲. Однократным нажатием выполняется увеличение/уменьшение значения на 1 час. При удерживании клавиши инкремент изменения времени можно увеличить. Нажмите клавишу «Time» еще раз, после чего на дисплее будут мигать поле «OFF» и поле значения минут. Нажмите клавишу «Set» для подтверждения установленного времени выключения по таймеру. После этого заданное время и поле «OFF» станут отображаться на дисплее статично. Если в интерфейсе настройки таймера не производить никаких действий в течение 10 сек., автоматически происходит возврат к предыдущей заданной программе таймера.

Timer ON/OFF(Включение/Выключение по таймеру):

Нажмите клавишу «Time». При первичной настройке таймера на дисплее отобразится  8:00. (Если программа таймера уже задавалась, то на дисплее будет отображаться предыдущая настройка времени включения.) Поле значения часов и поле «ON» будут мигать. Нажмите клавишу «Time» еще раз. Начнут мигать поле значения минут и поле «ON». Нажмите клавишу «Time» еще раз. При первичной настройке таймера на дисплее отобразится  12:00.

Эксплуатация

(Если программа таймера уже задавалась, то на дисплее будет отображаться предыдущая настройка времени выключения.) Поле значения часов и поле «OFF» будут мигать. Нажмите клавишу «Time» еще раз, после чего на дисплее будут мигать поле «OFF» и поле значения минут. Нажмите клавишу «Time» еще раз. При первичной настройке таймера на дисплее отобразится по умолчанию  **8:00**. (Если программа таймера уже задавалась, то на дисплее будет отображаться предыдущая настройка времени включения.) Поле значения часов и поле «ON» будут мигать. Для настройки значения времени ON используйте клавиши ▼ и ▲. Однократным нажатием выполняется изменение значения на 1 час. При удерживании клавиши инкремент изменения времени можно увеличить. Нажмите клавишу «Time» еще раз, после чего на дисплее будут мигать поле «ON» и поле значения минут. Нажмите клавишу «Time» еще раз. При первичной настройке таймера на дисплее отобразится  **12:00**. (Если программа таймера уже задавалась, то на дисплее будет отображаться предыдущая настройка.) Поле значения часов и поле «OFF» будут мигать. Для настройки значения времени OFF используйте клавиши ▼ и ▲. Однократным нажатием выполняется изменение значения на 1 час. При удерживании клавиши инкремент изменения времени можно увеличить. Нажмите клавишу «Time» еще раз, после чего на дисплее будут мигать поле «OFF» и поле значения минут. Пульт автоматически определяет последовательность включения и выключения, показывая это стрелкой: ON→OFF (Вкл. затем Выкл.) или ON←OFF (Выкл. затем Вкл.). Нажмите «Set» для подтверждения уставок. При отсутствии действий в течение 10 сек. автоматически происходит возврат к предыдущей программе таймера.

Эксплуатация

Отмена программы таймера

(1) Если в интерфейсе таймера при программировании или отмене уставок не выполняется никаких действий клавишей «Time» в течение 10 сек, автоматически выполняется возврат к предыдущей заданной программе таймера.

(2) Последовательность действий:

Нажмите клавишу «Time». На дисплее при первичной настройке отобразится  8:00 (либо предыдущее заданное значение времени). Поле значения часов и поле «ON» будут мигать.

Нажмите клавишу «Time» 2-ой раз. На дисплее будут мигать поле «ON» и поле значения минут.

Нажмите клавишу «Time» 3-ий раз. На дисплее при первичной настройке отобразится  12:00 (либо предыдущее заданное значение времени). Поле значения часов и поле «OFF» будут мигать.

Нажмите клавишу «Time» 4-ый раз. На дисплее будут мигать поле «OFF» и поле значения минут.

Нажмите клавишу «Time» 5-ый раз. На дисплее при первичной настройке отобразится  8:00 (либо предыдущее заданное значение времени). Поле значения часов и поле «ON» будут мигать.

Нажмите клавишу «Time» 6-ой раз. На дисплее будут мигать поле «ON» и поле значения минут.

Нажмите клавишу «Time» 7-ой раз. На дисплее при первичной настройке отобразится  12:00 (либо предыдущее заданное значение времени). Поле значения часов и поле «OFF» будут мигать.

Эксплуатация

Нажмите клавишу «Time» 8-ой раз. Поле значения минут и поле «OFF» будут мигать.

Нажмите клавишу «Time» 9-ый раз. Все уставки таймера будут отменены.

(3) Использование других клавиш в интерфейсе программирования таймера.

Нажатием клавиш «Mode»/Рабочий режим или «Fan»/Скорость вентилятора осуществляется выход из интерфейса таймера. При повторном нажатии клавиши выполняется переход к соответствующему интерфейсу - рабочему режиму или скорости вентилятора.

Клавишей  (Вкл./Выкл.) осуществляется выход из интерфейса программирования таймера и одновременно включение или выключение кондиционера. Если программа таймера ранее была задана, проводной пульт будет управлять работой кондиционера исходя из неё. Если же программа таймера не задана ранее, работа внутреннего блока выполняется без таймера.

Режим свинга (качание шторок)

(1) Если Dip-переключатель SW7 пульта установлен в позицию OFF (по умолчанию), может осуществляться только вертикальный свинг, т.е. качание воздухораспределительных шторок внутреннего блока вверх/вниз.

Нажмите клавишу «Set» для входа в интерфейс выбора функций. При этом на дисплее будет мигать иконка вертикального свинга (вверх/вниз) . Нажмите клавишу «Set» еще раз для подтверждения установки режима вертикального свинга. Если режим свинга уже был задан, то вышеуказанные действия приведут к его отмене.

Эксплуатация

(2) Если Dip-переключатель SW7 пульта установлен в позицию ON, может осуществляться как вертикальный (вверх/ вниз), так и горизонтальный (влево/вправо) свинг.



Нажмите клавишу «Set» для входа в интерфейс выбора функций. При этом на дисплее будет мигать иконка горизонтального свинга (влево/вправо)  .

Используя клавиши ▼ и ▲, перейдите к выбору вертикального свинга (вверх/вниз). При этом должна мигать иконка вертикального свинга  .

Нажмите клавишу «Set» еще раз для подтверждения выбранного режима качания шторок. После этого иконка свинга станет отображаться на дисплее статично. Если режим свинга уже был задан, то вышеуказанные действия приведут к его отмене.

(3) При наличии Ведомого/Slave - пульта установка Dip-переключателя SW7 на плате Ведущего/Master и Ведомого/Slave пультов должна быть одинаковой и соответствовать актуальному типу управляемого пультом внутреннего блока.

Ночной режим (Sleep)

(1) Нажмите клавишу «Set» для входа в интерфейс выбора функций. Используя клавиши ▼ и ▲, перейдите к функции Ночного режима с иконкой  . Иконка  и поле **88:88** в правом верхнем углу дисплея будут мигать. Нажмите клавишу «Time» для установки времени Ночного режима. При этом будут мигать иконка Ночного режима и поле «OFF». Используя клавиши ▼ и ▲, установите требуемое время. Инкремент при каждом нажатии клавиш равен 0,5 часа. Допустимый диапазон времени для Ночного режима - от 0,5 час. до 72 час. После выбора значения нажмите клавишу «Set» еще раз для подтверждения установки. Иконка Ночного режима и поле «OFF» после этого мигать перестанут.

Эксплуатация

(2) Если во время мигания иконки Ночного режима вместо клавиши „Time” нажать клавишу „Set”, пульт управления перейдет на предшествующую уставку времени Ночного режима. Если Ночной режим уже задан, он отменяется, если же не задан, задействуется.

(3) Если во время заданного Ночного режима кондиционер отключается от электропитания, Ночной режим отменяется. Поэтому при последующем включении электропитания на дисплее пульта иконки Ночного режима не будет. При необходимости функцию Ночного режима следует переустановить.

(4) Если во время установки Ночного режима или его модификации не производится никаких действий с пультом в течение 10 сек, настройки возвращаются к предыдущему статусу без сохранения уставки задаваемого или модифицируемого Ночного режима.

(5) При одновременно заданных Ночном режиме и программе работы по таймеру на дисплее будет отображаться та уставка времени, которая является первой по событию. Если сначала выполняется выключение по таймеру, функция Ночного режима отменяется. Если же сначала выполняется задействие Ночного режима, то затем выключение кондиционера происходит в соответствии с заданным временем выключения по таймеру.

(6) Выйти из интерфейса установки Ночного режима можно нажатием клавиши „Mode” или „Fan”.

(7) Если, например, уставка времени Ночного режима 1 час, это будет отображаться на дисплее пульта как 1.0h.

(8) Уставка времени Ночного режима и Включение по таймеру не должны совпадать.

(9) Для выхода из интерфейса Ночного режима и выключения кондиционера нужно нажать клавишу Вкл./Выкл.

Эксплуатация

Вентиляция с рекуперацией тепла

- (1) Нажмите клавишу «Set» для входа в интерфейс выбора функций. Используя клавиши ▼ и ▲, перейдите к функции „Вентиляция с рекуперацией тепла”, индицируемой мигающей иконкой . Еще раз нажмите клавишу „Set” для подтверждения выбора. Если функция ранее уже была задана, нажатие клавиши приведет к ее отмене.
- (2) После установки функции „Вентиляция с рекуперацией тепла” ее отключение происходит вместе с отключением кондиционера пультом управления. После включения кондиционера действие функции возобновляется.
- (3) При изменении рабочего режима пультом управления функция „Вентиляция с рекуперацией тепла” сохраняется, если энергонезависимая память пульта активна.

Эксплуатация

Энергосберегающий режим

(1) Нажмите клавишу «Set» для входа в интерфейс выбора функций. Используя клавиши ▼ и ▲, перейдите к функции „Энергосберегающий режим”, индицируемой мигающей иконкой „ECO”. Еще раз нажмите клавишу „Set” для подтверждения выбора. Если функция ранее уже была задана, нажатие клавиши приведет к ее отмене.

(2) При задействовании энергосбережения устанавливается нижний температурный предел для режимов Охлаждения и Осушения не менее 23°C и верхний температурный предел для режима Обогрева не более 26°C. Диапазон задаваемой температурной уставки для Охлаждения и Осушения - от 23°C до 30°C, для Обогрева - от 16°C до 26°C. При установке функции Энергосберегающего режима внутренние блоки будут работать с использованием температурной уставки, заданной по умолчанию.

Примечание: Энергосберегающий режим не используется для внутренних блоков с подачей свежего воздуха.

Индикация необходимости чистки фильтра

Если на дисплее пульта высвечивается иконка , указывающая на необходимость чистки фильтра, эта же иконка будет мигающе отображаться в интерфейсе выбора функций. Для сброса индикации необходимости чистки фильтра выберите данную иконку в интерфейсе выбора функций и нажмите клавишу „Set”.

Эксплуатация

Выбор рабочих режимов

(1) В статусе „Выключено” (OFF) или „Сохранение экрана” нажмите клавишу „Mode” и удерживайте ее 5 сек. В левом верхнем углу относительно поля рабочих режимов отобразится сегмент „8”, показывающий код набора рабочих режимов. Цифровое значение набора рабочих режимов по умолчанию 0. Посредством клавиш ▼ и ▲ осуществляется переход между наборами рабочих режимов - 0, 1, 2, 3. Выберите нужный набор и нажмите клавишу „Set” для подтверждения установки. После включения система начнет работать с заданным набором рабочих режимов.

Цифровые значения набора рабочих режимов:

0..[Интеллектуальный] [Обогрев] [Осушение] [Охлаждение]
[Вентиляция]

1..[Обогрев] [Осушение] [Охлаждение] [Вентиляция]

2..[Осушение] [Охлаждение] [Вентиляция]

3..[Обогрев] [Охлаждение] [Вентиляция]

(2) Если режим, действующий до выключения кондиционера, не присутствует во вновь заданном наборе режимов, то по включении первым будет активизирован режим Вентиляции.

(3) Выбор рабочих режимов проводным пультом и внутренним блоком активен.

(4) Блоки с подачей свежего воздуха позволяют выполнять выбор рабочих режимов из трех возможных - Охлаждение/ Обогрев/ Вентиляция.

(5) Установка набора рабочих режимов относится к основным настройкам и сохраняется в памяти контроллера независимо от того, активна ли энергонезависимая память или нет.

Эксплуатация

Информация о неисправностях

- (1) В Главном интерфейсе пульта информация о неисправностях не отображается.
- (2) При активном экране пульта нажмите клавишу „Time” и удерживайте ее 10сек. Это позволит войти в интерфейс информации о неисправностях и проверить имеющие место неполадки внутренних блоков группы. Однако при этом на дисплее не будет отображаться реальное время и уставка таймера. В левом верхнем поле дисплея после двоеточия указывается номер/адрес блока, в правом верхнем поле сначала указывается код текущей неисправности, а затем, после двоеточия, - хронологической.
- (3) Для номера/адреса блока используется десятичная система, а для кода неисправности - шестнадцатиричная система.
- (4) Все символы кода неисправности отображаются прописными литерами, но символы „b” и „d” - строчными, чтобы не возникло путаницы с символом „8”.
- (5) При отсутствии текущей неисправности в правом верхнем поле перед двоеточием отображается „_”. При отсутствии хронологических неисправностей в правом поле после двоеточия также отображается „_”.
- (6) Для выхода из интерфейса информации о неисправностях нажмите клавишу „Time”. После этого на дисплее опять будет показано реальное время и уставка таймера.
- (7) Очистка журнала неисправностей: нажмите клавишу „Time” и удерживайте ее 10 сек, чтобы войти в интерфейс информации о неисправностях. Затем опять нажмите клавишу „Time” и удерживайте ее 5 сек, чтобы сбросить текущую неисправность и очистить хронологический журнал по всем блокам группы.
- (8) Для выбора номера блока используйте клавиши ▼ и ▲.

Эксплуатация

Блокировка доступа для детей

(1) Функция блокировки доступа для детей используется для предотвращения несанкционированного использования пульта. При одновременном нажатии и удерживании 5 сек. клавиш „Set” и ▼ все клавиши пульта, включая клавишу Вкл./Выкл. блокируются, а на дисплее от отображается иконка . Все несохраненные настройки отменяются, и кондиционер переходит в предварительно заданный режим.

(2) Разблокировка осуществляется одновременным нажатием и удерживанием 5 сек. клавиш „Set” и ▼. После этого все клавиши пульта становятся активными, а иконка  исчезает.

Примечание:

При управлении блоками с подачей свежего воздуха в главном интерфейсе пульта не отображаются клавиши ▲ и ▼. При необходимости установки блокировки доступа необходимо сначала нажать клавишу „Time”, после чего на дисплее начнут отображаться клавиши ▲ и ▼. Затем следует одновременно нажать и удерживать 5 сек. клавиши „Set” и ▼, чтобы установить блокировку доступа для детей. Во время действия блокировки на дисплее пульта клавиши ▲ и ▼ отображаются, чтобы можно было при необходимости быстро отменить функцию.

Эксплуатация

Детализация параметров

(1) Для входа в интерфейс детализации параметров нажмите клавишу „Set” и удерживайте ее 5 сек. Первые две цифры поля 88 часов реального времени будут показывать номер (адрес) внутреннего блока в группе. Первые две цифры поля 88 установки таймера будут показывать тип данных, т.е. определенный параметр. Тип данных/ параметр обозначается символами А, b, С, d, E и F. Значение выбранного параметра отображается после символа типа данных. Например, температура в помещении для блока с адресом 00 равна 16°С. Тогда на дисплее выводится „00 А 16”. Для выбора нужного параметра из списка А, b, С, d, E и F нажимайте клавиши ▲ и ▼.

Код	Параметр	Система
А	Темп-ра Таі датчика внутр. блока	Десятичная, действит. значение
b	Темп-ра Тс1 датчика внутр. блока	Десятичная, действит. значение
С	Темп-ра Тс2 датчика внутр. блока	Десятичная, действит. значение
d	Открытие/2 ЭРВ (PMV) внутр. бл.	Десятичная, действит. значение
E	Адрес внутреннего блока	Шестнадцатиричная система, действительное значение
F	Центральный адрес внутр. блока	Шестнадцатиричная система, действительное значение

Эксплуатация

(2) В интерфейсе детализации параметров нажмите клавишу „Time” для изменения адреса блока в группе.

(3) Для выхода из интерфейса детализации параметров нажмите опять клавишу „Set” или не производите никаких действий с пультом в течение 10сек.

(4) Нажатием клавиш „Mode” или „Fan” в интерфейсе детализации параметров осуществляется выход из данного интерфейса. При повторном нажатии той же клавиши выполняется переход к соответствующей функции (Рабочий режим - Mode или Скорость вентилятора/Fan).

(5) Нажатие клавиши Вкл./Выкл. в интерфейсе детализации параметров приводит к выходу из этого интерфейса и выключению системы.

Эксплуатация

Адресация

- (1) Вход в интерфейс адресации: для входа в интерфейс установки/запроса адреса нажмите клавишу „Set” и удерживайте ее 10 сек.
- (2) Установка сетевого адреса группы возможна, только если адрес можно задавать Dip-переключателем на плате выбранного внутреннего блока (т.е. Master-блока). В этом случае сетевой адрес Master-блока будет мигать в левом верхнем углу пульта. Используйте клавиши ▼ и ▲ для выбора адреса в диапазоне 0 - 3F. Если сетевой адрес для данного внутреннего блока менять нельзя, а можно только запросить его значение, этот адрес будет отображаться на дисплее пульта статично.
- (3) Внутренний адрес блока в группе, управляемой данным проводным пультом, отображается в поле реального времени в левом верхнем углу перед двоеточием. Этот адрес может принимать значения от 0 до 15, используя десятичную систему индикации.
- (4) Сетевой адрес указывается в левом верхнем углу дисплея. По умолчанию выводится адрес текущего выбранного блока. Для выбора других блоков группы используйте клавиши ▼ и ▲.
- (5) Центральный адрес указывается в правом верхнем углу и изменять его нельзя.
- (6) Нажмите клавишу „Set” для подтверждения заданного сетевого адреса и выхода из интерфейса адресации. Если, находясь в интерфейсе адресации, не производить никаких действий с пультом в течение 10 сек, происходит автоматический выход из интерфейса и возврат к прежним настройкам адреса.

Эксплуатация

Нажатием клавиш „Mode” или „Fan” осуществляется выход из интерфейса адресации и возврат к прежним настройкам. Нажатие клавиши Вкл./Выкл. в интерфейсе адресации приводит к выходу из этого интерфейса и выключению системы без сохранения текущих настроек адресации.

Класс статического давления

(1) В статусе „Включено” и активном экране пульта нажмите одновременно клавиши „Fan” и „Set” и удерживайте их 5сек. Это позволит войти в интерфейс настройки статического давления. Иконка статического давления будет мигать, а действующий класс статического давления отображается без мигания. Для выбора требуемого класса давления используйте клавиши ▼ и ▲, а затем нажмите клавишу „Set” для подтверждения выбора.

(2) Номер/адрес внутреннего блока отображается в левом верхнем углу дисплея (в сегменте 88) после двоеточия, а класс статического давления отображается в правом верхнем углу дисплея (в сегменте 88) после двоеточия. Нажимайте клавишу „Time” для выбора нужного номера/адреса внутреннего блока.



(3) Номер/адрес внутреннего блока и класс статического давления отображаются в десятичной системе. Номера блоков указываются в диапазоне 00 - 15, класс давления - в диапазоне 01-04.

(4) Если находясь в интерфейсе статического давления, нажать клавишу Вкл./Выкл., кондиционер выключается без сохранения текущих модификаций, выполненных в этом интерфейсе.

(5) Если энергонезависимая память неактивна, класс статического давления является только справочным параметром, без возможности его изменения.

Эксплуатация

Централизованное управление, блокировка режима

- (1) Режим централизованного управления индицируется на дисплее проводного пульта иконкой  после того, как внутренний блок подает сигнал об управлении от центрального пульта.
- (2) Если на дисплее проводного пульта отображается иконка , это означает, что с помощью проводного пульта невозможно выполнять никаких действий, кроме Включения/Выключения. Иконка централизованного управления исчезает, если от внутреннего блока не поступает сигнала об управлении центральным пультом.
- (3) Если на дисплее проводного пульта отображается иконка , это означает, что центральным пультом установлена функция блокировки режима, что не позволяет выполнять никаких действий посредством проводного пульта.
- (4) В статусе централизованного управления или блокировки режима функция сохранения экрана активна. Чтобы отменить функцию сохранения экрана, нужно нажать любую клавишу.
- (5) В статусе централизованного управления или блокировки режима активны функции запроса информации о неисправностях, и параметрах внутреннего блока, а также блокировка доступа для детей.

Уставки Энергосберегающего режима

- (1) В режиме Охлаждения с уставкой 30°C нажмите клавишу „Fan”, удерживая ее 5сек, чтобы задать уставку для режима Охлаждения с энергосбережением. Она будет мигающе отображаться в левом верхнем углу дисплея после двоеточия. По умолчанию она равна 23°C, т.е. нижнему температурному пределу для Охлаждения.

Эксплуатация

Используйте клавиши ▼ и ▲ для выбора требуемой температурной уставки. Затем нажмите клавишу „Set” для подтверждения выбора и выхода из интерфейса.

(2) В режиме Обогрева с уставкой 16°C нажмите клавишу „Fan”, удерживая ее 5сек, чтобы задать уставку для режима Обогрева с энергосбережением. Она будет мигающе отображаться в правом верхнем углу дисплея после двоеточия. По умолчанию она равна 26°C, т.е. верхнему температурному пределу для Обогрева с энергосбережением. Используйте клавиши ▼ и ▲ для выбора требуемой температурной уставки. Затем нажмите клавишу „Set” для подтверждения выбора и выхода из интерфейса.

(3) Уставки Энергосберегающего режима вступают в силу после задания этого режима и отображения на дисплее иконки „ECO”.

Энергонезависимая память

(1) Параметр „Энергонезависимая память активна” или „Энергонезависимая память неактивна” задается установкой Dip-переключателя SW4.

(2) Сохраняющиеся в памяти функции: рабочий режим, скорость вентилятора, режим свинга (качание воздухораспределительных шторок), вентиляция с рекуперацией тепла.

(3) При возобновлении подачи питания после его отключения во время действия программы таймера или Ночного режима статус этих функций будет OFF (Выключено). В памяти контроллера сохраняются все параметры, которые действовали до отключения питания, кроме статуса ON (Включение) или OFF (Выключение).

(4) Для удобства технического обслуживания журнал неисправностей сохраняется в памяти контроллера независимо от того, активна или неактивна энергонезависимая память.

Эксплуатация

Ошибка связи с проводным пультом

При отсутствии связи между проводным пультом и внутренним блоком в течение 4 минут на дисплей пульта в интерфейсе информации о неисправностях выводится код ошибки „07”.

Неисправность датчика температуры

Если Dip-переключателем задано, что температура в помещении определяется по показаниям температурного датчика проводного пульта, то если этот датчик неисправен, на дисплей пульта в интерфейсе информации о неисправностях выводится код ошибки „01”.

Температурная компенсация

(1) В статусе OFF (Выключено) нажмите клавишу „Fan” и удерживайте ее 5 сек. Действующее значение температурной компенсации будет мигающе отображаться в правом верхнем углу дисплея. Значение по умолчанию „00”.

(2) Допустимый диапазон температурной компенсации при измерении в градусах Цельсия - от -4 до +4; допустимый диапазон в градусах Фаренгейта - от -7 до +7. Для выбора требуемого значения используйте клавиши ▼ и ▲.

(3) Для подтверждения выбора нажмите клавишу „Set”.

(4) Температурная компенсация используется для регулирования температуры в помещении.

(5) Температурная компенсация используется только в том случае, если температура в помещении определяется по показаниям датчика проводного пульта.

Эксплуатация

Принудительное охлаждение/обогрев

(1) Отключите кондиционер, работающий в режиме Охлаждения, а затем нажмите клавишу Вкл./Выкл. и удерживайте ее 10 сек.

При этом выполняется вход в интерфейс принудительного охлаждения, на дисплее пульта будет мигать иконка режима Охлаждения, а в поле температурной установки будут мигать символы „LL”. Нажатием клавиши Вкл./Выкл. осуществляется выход из интерфейса принудительного охлаждения и выключение кондиционера.

(2) Отключите кондиционер, работающий в режиме Обогрева затем нажмите клавишу Вкл./Выкл. и удерживайте ее 10 сек. При этом выполняется вход в интерфейс принудительного обогрева, на дисплее пульта будет мигать иконка режима Обогрева, а в поле температурной установки будут мигать символы „HH”.

Нажатием клавиши Вкл./Выкл. осуществляется выход из интерфейса принудительного обогрева и выключение кондиционера.

(3) В режиме принудительного охлаждения или обогрева все клавиши пульта, кроме клавиши Вкл./Выкл., являются неактивными. Отмена принудительных режимов выполняется при отключении кондиционера вручную или при получении коммуникационного управляющего сигнала на проведение диагностики системы ("trial operation"). В первом случае выключение происходит сразу же, а во втором случае - после проведения диагностики.

Схемы подключения

Схемы подключения проводных пультов

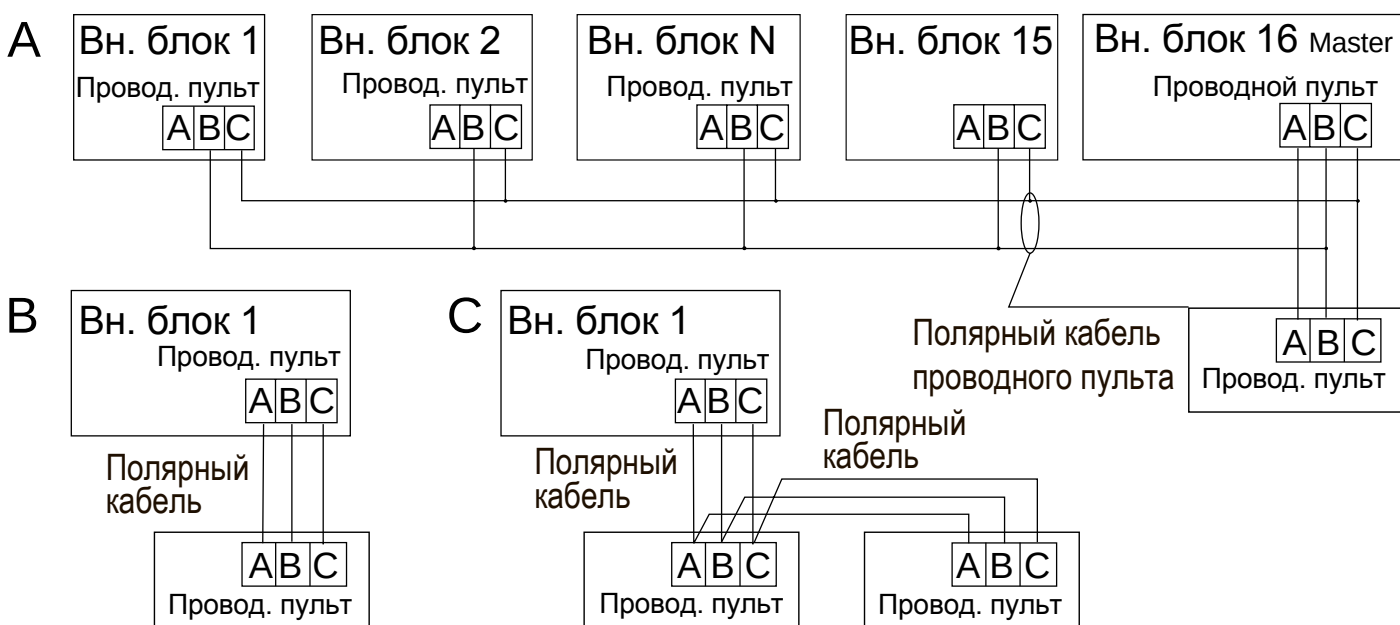

Существует три варианта подключения проводных пультов управления и внутренних блоков:

- А. Управление до 16 внутренних блоков одним проводным пультом, соединение ведущего блока (внутренний блок, непосредственно подключенный к пульту управления) и проводного пульта управления осуществляется 3 жилами полярного кабеля, ведомые блоки подключаются к ведущему посредством 2-х жил полярного кабеля.
- В. Один проводной пульт управляет одним внутренним блоком, соединение блока и проводного пульта управления осуществляется 3-жильным полярным кабелем.

Схемы подключения

С. Управление одного внутреннего блока двумя проводными пультами управления. Проводной пульт, подключенный напрямую к внутреннему блоку, является ведущим (Master), второй - ведомым (Slave). Ведущий пульт управления и внутренний блок, а также ведущий и ведомый пульты управления соединяются 3-жильным полярным кабелем.

Коммуникационный кабель

Длина коммуникационного кабеля, м	Сечение и количество жил
< 100	Экранир. кабель 0,3мм ² х 3жилы
≥100 , но <200	Экранир. кабель 0,5мм ² х 3жилы
≥200 , но <300	Экран. кабель 0,75мм ² х3жилы
≥300 , но <400	Экран. кабель 1,25мм ² х3жилы
≥400 , но <500	Экран. кабель 2мм ² х 3 жилы

* С одной стороны коммуникационный кабель должен быть заземлен.

Монтаж проводного пульта

1. Пропустите коммуникационный кабель через отверстие в тыльной крышке пульта.

Нажмите этот фиксатор, чтобы
открыть тыльную крышку пульта.

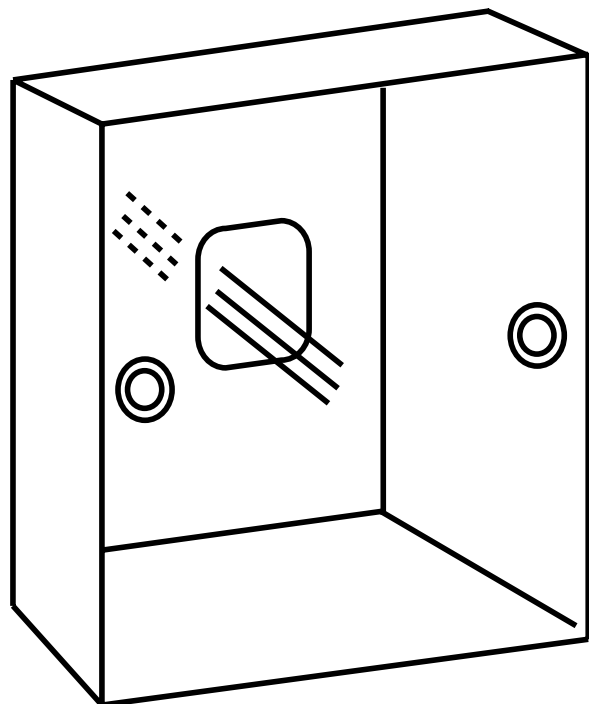
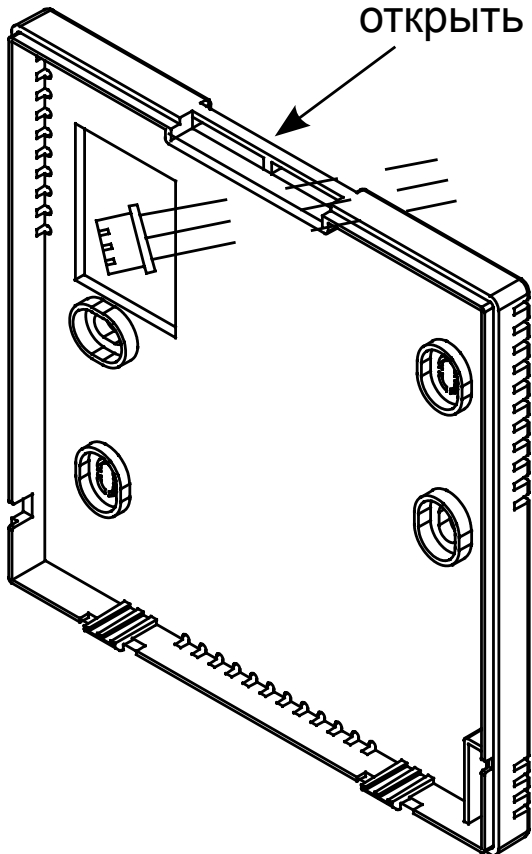

2. Зафиксируйте тыльную крышку в держателе. Затем подсоедините коммуникационный кабель к контакту CON1 платы пульта. Закройте пульт лицевой крышкой.

Монтаж проводного пульта

